



RENAULT
PRO+

Novo
Renault MASTER







Novo MASTER, um comercial para cada qual

Referência incontestada do veículo comercial, a Renault reafirma o seu know-how neste domínio com o Novo MASTER. O veículo foi profundamente renovado: design interior e exterior, praticidade, sistemas de ajuda à condução, novos motores mais eficientes, e está disponível em mais de 150 versões diferentes para se adaptar às necessidades dos profissionais mais exigentes. Proposto em 4 comprimentos, 3 alturas, de 2800 kg a 4500 kg de carga útil, tração ou propulsão, chassis-cabina, plancher cabina, grande volume, também está disponível em versão 100% elétrica. O Novo Master é o comercial por medida!





Novo MASTER, robusto e estatutário

Com o seu design assertivo, o Novo MASTER é a montra da sua empresa.

A face dianteira vertical, o capô sobrelevado, a grelha dianteira cromada e a assinatura luminosa dianteira em forma de C inspiram robustez, dinamismo e modernidade.

O Novo MASTER satisfaz cada vez melhor as necessidades dos profissionais e será o parceiro ideal para desenvolver a sua atividade.





O útil nunca foi tão agradável

Muitas vezes com chuva ou frio, os dias dos profissionais são difíceis e intensos. É por este motivo que o habitáculo do Novo MASTER foi totalmente repensado para proporcionar mais qualidade e design sem comprometer o conforto, o espírito prático e a funcionalidade. O novo painel de bordo com linhas elegantes e bem definidas oferece numerosos espaços de arrumação engenhosos, entre os quais uma grande gaveta «Easy Life» de 10,5 l. Inclui também o tabuleiro «Easy Life» extraível com uma simples pressão de dedo. Esta inovação Renault transforma o espaço do passageiro numa zona de trabalho ou de refeições confortável. Na posição central, a secretária móvel acolhe o seu computador portátil para que possa atualizar os seus processos entre intervenções. E, graças ao carregador por indução, o seu smartphone carrega enquanto conduz, sem necessidade de fios.



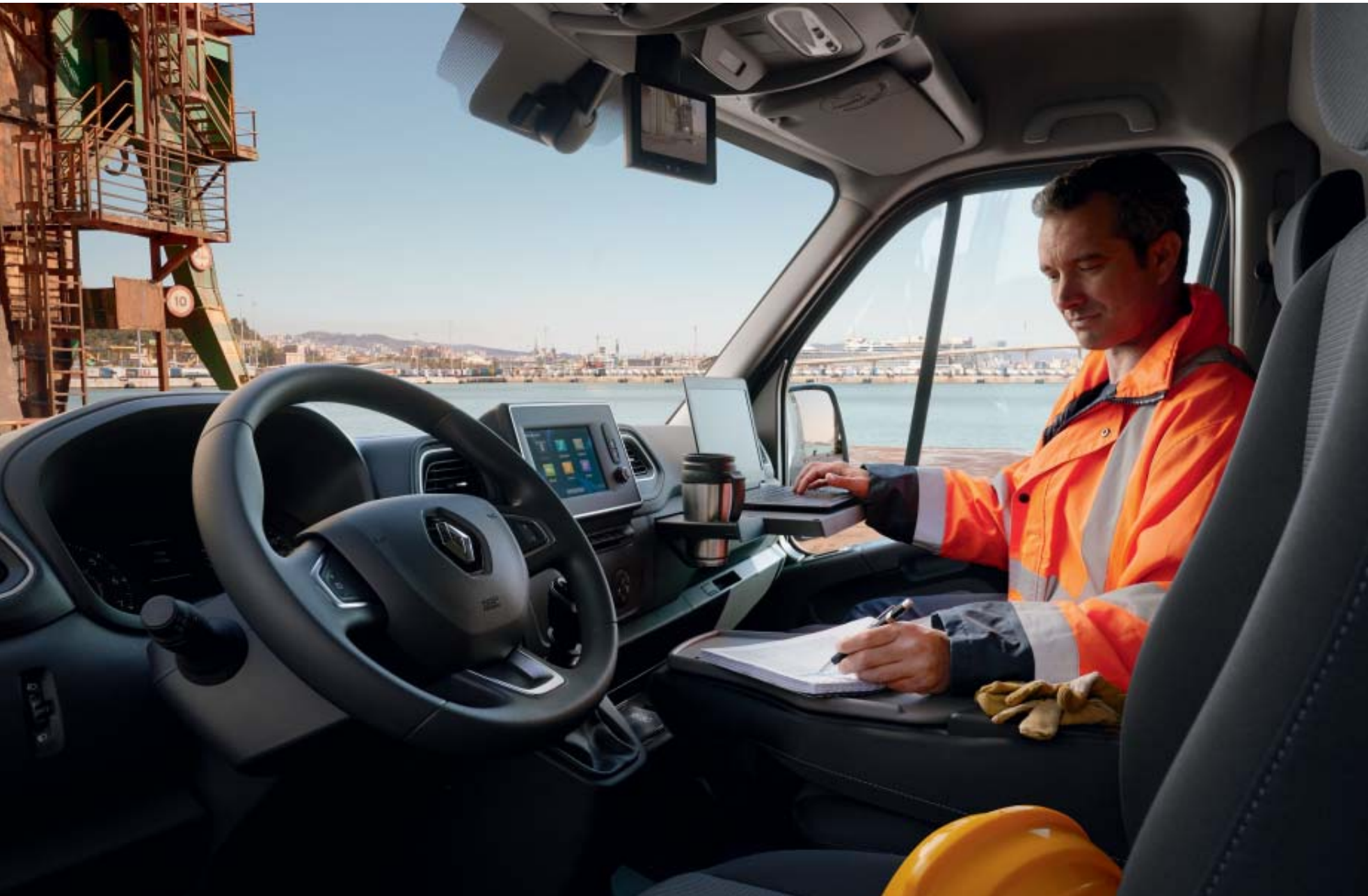



Carga facilitada e segura

O Novo MASTER dá prioridade à praticidade e à eficácia. As portas traseiras podem abrir-se a 270° e a soleira muito baixa facilita o carregamento dos objetos mais volumosos. Os anéis de fixação (12 no máximo) permitem manter a mercadoria segura e os puxadores, idealmente situados nas laterais das portas, poupam-lhe esforços tanto na subida como na descida da zona traseira. Com as suas amplas aberturas traseira e laterais e o seu volume de carga ideal (de 8 m³ a 20 m³), o Novo MASTER adapta-se ao dia a dia dos profissionais. A nível da segurança, disponíveis em opção consoante versão, as fechaduras de segurança adicionais, o alarme de fábrica e a chave com 3 botões garantem-lhe um trabalho totalmente tranquilo.







A nossa atividade consiste em adaptar- nos à sua atividade

O Novo MASTER por medida! A diversidade de carroçarias é muito grande e inclui versões específicas (grande volume) que satisfazem necessidades bastante particulares. O Novo MASTER oferece também numerosas adaptações de fábrica como, por exemplo, os revestimentos de madeira na zona de carga.

É também muito facilmente transformável, nomeadamente graças aos veículos preparados com chassis (cabina simples ou dupla / rodado simples ou duplo) ou plancher cabina pela Renault Tech (qualidade Grupo Renault) ou por um dos transformadores certificados Renault. Novo MASTER: indiscutivelmente ainda mais próximo das necessidades dos profissionais.





Transporte de passageiros com o máximo conforto

O Novo MASTER Combi* de 9 lugares e o Novo MASTER Bus de 17 lugares dominam o assunto transporte.

Compacto, o MASTER Bus* é a solução ideal para transportar 17 pessoas nas melhores condições, com bancos redesenhados para um maior conforto e qualidade apercebida. Cuida do bem-estar de todos os passageiros independentemente das suas deslocações: na cidade ou na estrada. Quanto ao posto de condução, também está particularmente bem pensado: a ergonomia dos comandos e a excelente visibilidade completam o seu conforto. Também disponível na versão Combi de 9 lugares, alia inteligentemente o transporte de passageiros e as suas bagagens (2,8 m³ de volume útil). A modularidade chave na mão, com as duas filas de bancos traseiros amovíveis sem ferramenta, permite uma utilização inédita.

Espaçoso, confortável, acolhedor, com bons acabamentos, o interior de ambos é luminoso e ergonómico.

*Disponível posteriormente.







Para o ajudar na sua condução

Uma das nossas prioridades é garantir a sua segurança. Por isso, para tornar os seus trajetos mais seguros e fluidos, o Novo MASTER é fornecido com numerosos equipamentos de ajuda à condução. Um exemplo? O sistema de assistência à visão traseira é uma inovação Renault na categoria. Uma câmara situada na traseira permite ter uma excelente visibilidade a média e longa distância* do ambiente através de um ecrã digital na cabina. Já é possível mudar de fila com toda a serenidade ao volante de um furgão fechado. Esta função pode ser combinada com a câmara de marcha-atrás para uma cobertura ainda mais completa durante as manobras.

1. Sistema de alerta de ângulo morto: o Novo MASTER está equipado com um sistema que deteta a presença de qualquer veículo existente na zona que não consegue controlar com os seus retrovisores. Ativo entre 30 km/h e 140 km/h, um sinal luminoso alerta-o imediatamente em caso de obstáculo e proporciona-lhe uma visibilidade lateral otimizada.

2. Sistema de assistência em caso de vento lateral: o Novo MASTER dispõe de um sistema que o ajuda a manter a sua trajetória acima dos 70 km/h quando enfrenta um forte vento lateral ou quando é ultrapassado.

3. Sistema de travagem de emergência ativa: sistema de segurança ativo capaz de detetar veículos em movimento ou parados, a travagem automática de emergência é acionada e exercida se o condutor tardar a reagir.

* Apenas em marcha para a frente.

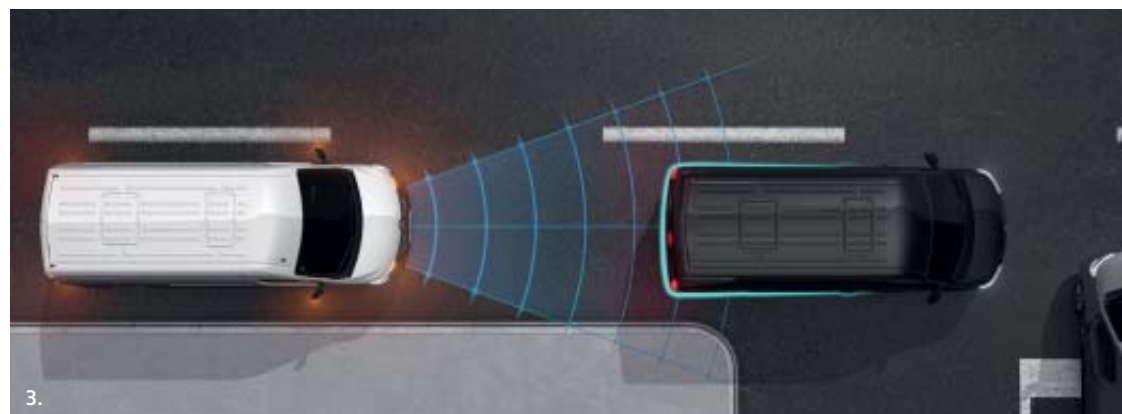
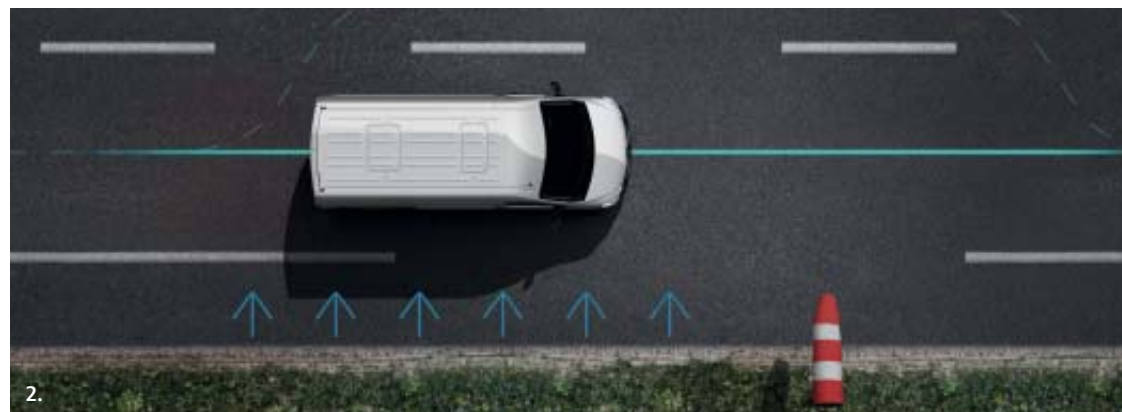



Circule por toda a parte, sejam quais forem as condições climáticas

É trabalhador por conta próprio ou transportador? Costuma circular sob quaisquer condições climáticas em terrenos difíceis?

O Master 4x4* (desenvolvido com a Oberaigner) está aqui para o ajudar. Graças às quatro rodas motrizes, à sua distância ao solo aumentada e ao bloqueio de diferencial, os pavimentos escorregadios, as estradas difíceis ou as encostas acentuadas e húmidas já não vão impedi-lo de trabalhar. No modo 4x2 dispõe de um bloqueio de diferencial traseiro automático e de uma redução comutável. Também pode ser acionado no modo 4x4 integral com um bloqueio de diferencial dianteiro. A suspensão do Master 4x4 é sobrelevada: 65 mm na parte dianteira / 45 mm na parte traseira (rodado duplo) / 58 mm na parte traseira (rodado simples). O Master 4x4 também inclui uma proteção metálica sob o motor e na parte inferior da carroçaria, para proteger os órgãos vitais (cárter, tubos dos travões e de combustível).

Por último, independentemente de circular num caminho não alcatroado ou lamacento, e para uma motricidade cada vez mais eficaz, o Extended Control ajuda-o a contornar condições de condução difíceis.



Extended Grip



4x4 Oberaigner



Tração

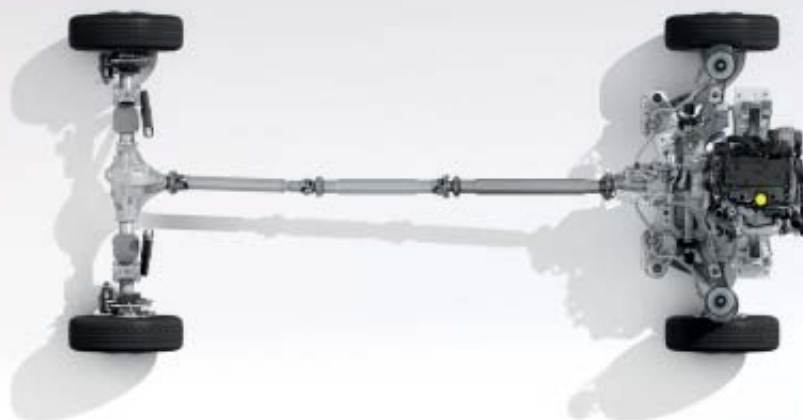

Propulsão

Duas versões à escolha

A sua atividade implica transportar cargas pesadas, volumosas, frágeis? O Novo MASTER oferece-lhe duas escolhas técnicas para corresponder ao máximo aos seus imperativos: versões tração e versões propulsão. Qual delas deve escolher? Cada uma apresenta um comportamento rodoviário sem igual e vantagens exclusivas. Com uma soleira rebaixada 13 mm, o MASTER Tração* e os seus 3 comprimentos diferentes privilegiam a carga útil e o transporte rodoviário. Mas se dá prioridade à motricidade, opte pelo MASTER Propulsão, capaz de transportar as cargas mais pesadas no eixo traseiro (nomeadamente com rodado duplo) e de se aliar a um reboque até 3,5 t**, em qualquer tipo de terreno. Afinal, o melhor mesmo é poder escolher.

*MMAC até 3,5 t.

**Versão chassis-cabina propulsão com rodado duplo.







E se mudasse para a versão elétrica?

Ideal para os serviços de entrega «último quilómetro» nos centros urbanos, opte pela versão 100% elétrica do Novo MASTER. Com elevado desempenho, fiável e resistente, o Master Z.E. e os seus 120 km de autonomia real acompanham-no em silêncio e sem emissões poluentes nas suas atividades diárias. Aproveite a grande diversidade de versões e de opções: com 3 comprimentos, 2 alturas e 2 tipos de carroçaria (Furgão ou Plancher Cabina), 8 m³ a 20 m³ de volume de carga, há obrigatoriamente um MASTER Z.E. que corresponde às suas necessidades.





A sua autonomia 100% dominada

O Novo MASTER Z.E. dispõe de 120 km⁽¹⁾ de autonomia em utilização real graças à sua bateria Z.E. 33 (33 kWh) de íões de lítio. O motor de 57 kW oferece um binário de 225 Nm e um conforto de condução ao melhor nível. Um leque de tecnologias integradas, como a travagem regenerativa (a bateria carrega quando se tira o pé do acelerador ou quando se carrega no pedal do travão) ou o modo Eco (aceleração menos clara e velocidade máxima de 80 km/h), contribui para otimizar a sua autonomia. Graças à Wallbox, pode carregar o seu MASTER Z.E. em 6 h apenas com uma Wallbox 32A/7kW. A portinhola de recarga situada do lado direito da cabina é facilmente acessível.

O Novo MASTER Z.E. é também conectado: com o Z.E. Trip⁽²⁾, acessível através do sistema multimédia R-LINK Evolution, visualize os postos de carregamento ao longo do seu percurso, bem como a respetiva disponibilidade em tempo real. Com o Z.E. Pass⁽³⁾, aceda a um máximo de estações de carregamento e pague com um único cartão ou através da aplicação do smartphone.

Tudo tão simples!

(1) Autonomia superior a 80 km, incluindo nos casos de utilização mais rigorosos (carga pesada, condução no centro da cidade com paragens frequentes, condições invernosas). O consumo em utilização real depende também dos equipamentos, do estilo de condução e da topografia. (2) Serviços com assinatura. (3) Desenvolvido pela Bosch Software Innovations GmbH para a Renault, disponível posteriormente.



1. Travagem regenerativa. A bateria carrega quando tira o pé do acelerador ou quando carrega no pedal do travão.

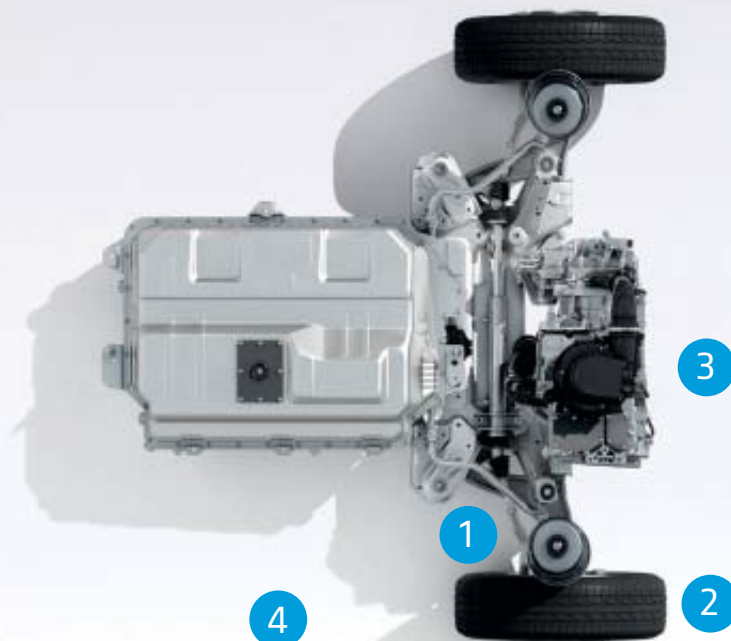

2. Pneus de baixo consumo. A sua resistência reduzida ao atrito contribui para preservar a autonomia sem comprometer a aderência ou a qualidade da travagem.

3. Modo Eco. Ao ativá-lo, prende o motor para circular durante ainda mais tempo (aceleração menos clara e velocidade máxima de 80 km/h).

4. Carregador de 7kW. Carregue a bateria em apenas 6 h com uma Wallbox 32A/7kW. A portinhola de recarga situada do lado direito da cabina é facilmente acessível.



Carlab

Cores As cores do MASTER

Equipamentos Os ambientes

Estofos, embelezadores e jantes

Configurações Um veículo à medida da sua atividade

Dimensões Volumes e dimensões

Opções Os principais equipamentos opcionais

Acessórios Equipamentos que definem um estilo

Motorizações Os motores

Equipamentos e opções Lista completa

Cores

Branco Mineral (OV QNG)



Cinzeno Urban (OV KPW)



Vermelho Magma (OV 719)



Laranja (OV 031)



Amarelo Limão (OV 396)



Azul Volga (OV RNQ)



Azul Saviem (OV 423)



Cinzeno Sideral (TE KNH)



Azul Cinza (TE J47)



Preto Estrela (TE 676)



OV: Pintura opaca. TE: Pintura metalizada.
Imagens não contratuais.

Equipamentos



Imagem ilustrada com ar condicionado automático e sistema de navegação R-LINK (Imagem não contratual)

Design

- Grelha dianteira com inserções em cromado
- Luzes diurnas com assinatura luminosa em forma de C
- Contornos em cromado no interior
- Estofos Kaleido

Equipamentos (de série)

- Airbag frontal do condutor
- Elevadores de vidros dianteiros eléctricos
- Fecho central de portas com comando à distância e trancamento de portas automático com o início de marcha
- Pneu sobressalente
- Faróis adicionais fixos com assistência à iluminação em curva

- Sensores de chuva e luminosidade
- Retrovisores exteriores eléctricos de duplo espelho com função desembaciamento
- Banco de 2 passageiros frontal com o encosto esquerdo rebatível (conforme versão)

Opções

- Tabuleiro «Easy Life» e porta-bebidas de tamanho grande
- Gaveta «Easy Life» deslizante
- Estofos «Kompo»
- Jantes em liga leve de 16"
- Ar condicionado manual ou automático
- Elevadores eléctricos dos vidros dianteiros com função de impulso

- Chave de 3 botões com abertura selectiva das portas
- Faróis de nevoeiro
- Retrovisor interior «Wide View»
- Câmara + Sistema de ajuda ao estacionamento traseiro
- Pack Clim com Sistema de Navegação R-LINK ou Media Nav

Estofos



Tecido Kaleido preto e cinzento

De série



Tecido Kompo preto e carbono escuro com presponto

Opção (disponível consoante a versão)



TEP (preto)

Opção (disponível consoante a versão)

Embelezadores e Jantes



Embelezador mini

De série



Embelezador maxi

Em opção (disponível consoante a versão)



Jantes em liga leve de 16"

Em opção (disponível consoante a versão)

Pneus

TIPO	Euro 6			Euro VI				Z.E.	
	Pneus(a)		Pneus 4 estações(a)	Pneus(a)		Pneus 4 estações(a)		Pneus(a)	
MMAC/ Transmissão	2,8t, 3,3t et 3,5t/Tração		2,8t, 3,3t et 3,5t/Tração	3,5t/Tração	3,5t/Propulsão rodado simples	3,5t et 4,5t/Propulsão rodado duplo	2,8t, 3,3t et 3,5t/Tração	3,5t et 4,5t/Propulsão rodado duplo	3,1t/Tração
Pneus	225/65R16 Bridgestone Duravis	225/65R16 Continental Vancontact	225/65R16 Continental Vancontact 4 Seasons	225/65R16 Continental Vancontact	235/65R16 Michelin Agilis	195/75R16 Continental Vancontact	225/65R16 Continental Vancontact 4 Seasons	195/75R16 Continental Vancontact 4 Seasons	215/65R16 Continental Vancontact
Classe de eficiência energética	A	A	B	A	B	B	B	E	A
Classe de aderência no molhado	A	A	A	A	A	A	A	C	A
Ruídos Exteriores (dB)	72 dB	72 dB	73 dB	72 dB	72 dB	72 dB	73 dB	72 dB	72 dB

(a) Dependente da disponibilidade de stock no momento de fabrico

Esquemas de configuração

Transporte fechado

Como profissional, as suas necessidades são múltiplas e, por isso, as adaptações interiores e as combinações comprimento x altura do Novo Renault MASTER são igualmente diversificadas, com um volume de carga que varia entre os 8m³ a 20m³.



Furgão tração



Cabina prolongada



Furgão Propulsão



Grande volume

Transporte de passageiros^(*)

O Novo Renault MASTER Combi é modulável e permite privilegiar, à escolha, o transporte de passageiros até 9 lugares e a sua bagagem, enquanto a nova versão Bus pode transportar até 17 pessoas, confortavelmente instaladas nos novos bancos.



Combi



Bus

Transporte aberto

O Novo Renault MASTER está disponível em numerosas versões. Os chassis ou os planchers são ideais para as mais variadas transformações.



Plancher cabina



Chassis cabina

^{*}Disponível posteriormente.

Dimensões

Furgão tração

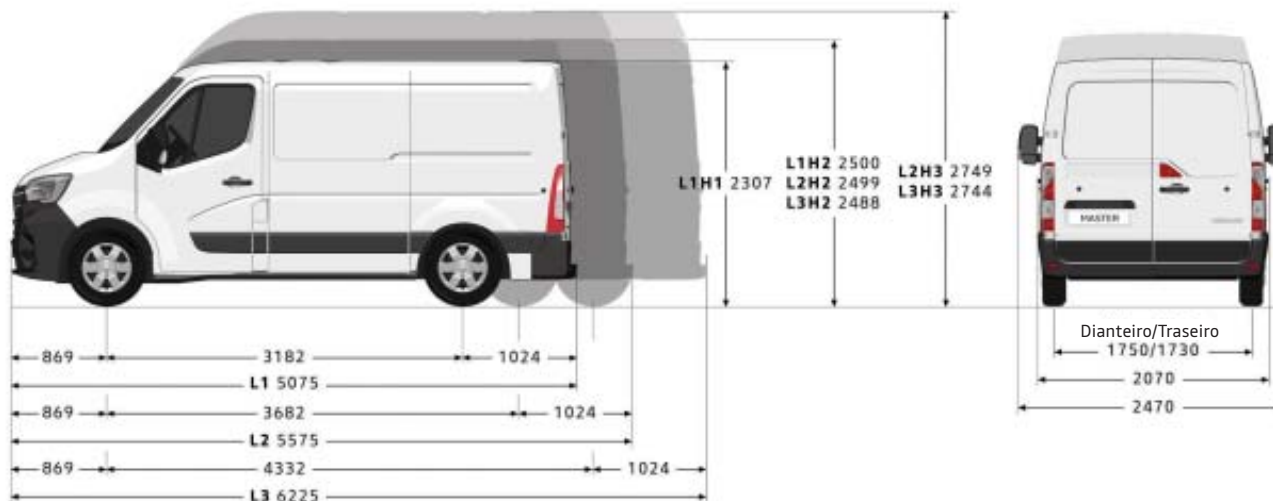

PESOS E CAPACIDADES DE CARGA (kg)

	Volume útil (m³)		MMAC		
			2,8t	3,3t	3,5t
L1H1	8	Massa (Peso) em vazio em ordem de marcha (MVODM) mínima ⁽¹⁾	1877	1877	1877
		Carga útil máxima ⁽¹⁾	923	1423	1623
L1H2	9	Massa (Peso) em vazio em ordem de marcha (MVODM) mínima ⁽¹⁾	-	1899	1899
		Carga útil máxima ⁽¹⁾	-	1401	1601
L1H1/ L1H2		Massa (Peso) máxima admissível no eixo dianteiro	1850/ -	1850/1650	1850
		Massa (Peso) máxima admissível no eixo traseiro	1650	2100/1900	2100
		Massa (Peso) máxima rebocável (com travão/sem travão)	-	2500/750	-
		Distância de viragem entre passeios	-	12,0m	-
		Distância de viragem entre muros	-	12,5m	-
L2H2	10,8	Massa (Peso) em vazio em ordem de marcha (MVODM) mínima ⁽¹⁾	-	1971	1971
		Carga útil máxima ⁽¹⁾	-	1329	1529
L2H3	12,3	Massa (Peso) em vazio em ordem de marcha (MVODM) mínima ⁽¹⁾	-	-	1996
		Carga útil máxima ⁽¹⁾	-	-	1504
L2H2/ L2H3		Massa (Peso) máxima admissível no eixo dianteiro	-	-	1850
		Massa (Peso) máxima admissível no eixo traseiro	-	-	2100
		Massa (Peso) máxima rebocável (com travão/sem travão)	-	2500/750	-
		Distância de viragem entre passeios	-	13,6m	-
		Distância de viragem entre muros	-	14,1m	-
L3H2	13	Massa (Peso) em vazio em ordem de marcha (MVODM) mínima ⁽¹⁾	-	-	2066
		Carga útil máxima ⁽¹⁾	-	-	1434
L3H3	14,8	Massa (Peso) em vazio em ordem de marcha (MVODM) mínima ⁽¹⁾	-	-	2073
		Carga útil máxima ⁽¹⁾	-	-	1427

PESOS E CAPACIDADES DE CARGA (kg)

	Volume útil (m³)		MMAC		
			2,8t	3,3t	3,5t
L3H2/ L3H3		Massa (Peso) máxima admissível no eixo dianteiro	-	-	1850
		Massa (Peso) máxima admissível no eixo traseiro	-	-	2100
		Massa (Peso) máxima rebocável (com travão/sem travão)	-	-	2500/750

(1) Segundo motorização e número de lugares. A carga útil máxima é a diferença entre o Peso Bruto, ou seja, a Massa Máxima de Matrícula em Circulação (MMAC) e a Massa em Vazio em Ordem de Marcha (MVODM) mínima e sem condutor. O MVODM e o peso do veículo completo incluindo líquidos, ferramentas e roda de reserva, se montada, mas excluindo o condutor e passageiros. Todos os valores indicados de MVODM e, por consequência, todas as cargas úteis estão sujeitas às tolerâncias no fabrico e são baseadas na versão base do modelo. Todo o equipamento adicional (de série, opções ou acessórios) ou a seleção de um nível de equipamento superior, poderá resultar num maior valor do MVODM e uma redução da carga útil.

DIMENSÕES INTERIORES (mm)

	L1H1	L1H2	L2H2	L2H3	L3H2	L3H3
Zona de carga						
Comprimento útil	2583		3083			3733
Comprimento útil a 1,1 m do solo	2530		3030			3680
Largura útil						1765
Largura entre cavas das rodas						1380
Altura útil	1700	1894	2144	1894	2144	
Portas laterais deslizantes						
Largura da(s) porta(s) lateral(ais) deslizante(s)	1050				1270	
Altura da(s) porta(s) lateral(ais) deslizante(s)	1581				1780	
Porta traseira						
Largura (a 169 mm do piso)						1580
Altura de entrada	1627					1820
Altura de acesso do piso de carga ao solo (mín/máx)	546/564	544/563	545/562	543/560	543/557	542/555
Altura ao solo mínima	182	174	173	172	172	169

Furgão propulsão



*Rodado duplo.

PESOS E CAPACIDADES DE CARGA (kg)

	Volume útil (m³)		MMAC		
			3,5t RS	3,5t RD	4,5t RD
L3H2	12,4	Massa (Peso) em vazio em ordem de marcha mínima ⁽¹⁾	2 293	2 349	2 349
		Carga útil máxima ⁽¹⁾	1 207	1 151	2 151
L3H3	14,2	Massa (Peso) em vazio em ordem de marcha mínima ⁽¹⁾	2 311	2 372	2 372
		Carga útil máxima ⁽¹⁾	1 189	1 128	2 128
L4H2	14,9	Massa (Peso) em vazio em ordem de marcha mínima ⁽¹⁾	2 293	2 389	2 389
		Carga útil máxima ⁽¹⁾	1 207	1 111	2 111
L4H3	17	Massa (Peso) em vazio em ordem de marcha mínima ⁽¹⁾	2 340	2 460	2 460
		Carga útil máxima ⁽¹⁾	1 160	1 040	2 040
L3H2/ L3H3/ L4H2 RS/ L4H3 RS		Massa (Peso) máxima no eixo dianteiro	1 850		
		Massa (Peso) máxima no eixo traseiro	2 300	2 445	3 145
		Massa (Peso) máxima rebocável (com travão/sem travão)	2 500/750		3 000/750
		Distância de viragem entre passeios 14,1 m	13,6-15,7		
		Distância de viragem entre muros 13,6 m	14,1-16,2		

(1) Segundo motorização e número de lugares. A carga útil máxima é a diferença entre o Peso Bruto, ou seja, a Massa Máxima Admissível de Matrícula em Circulação (MMAC) e a Massa em Vazio em Ordem de Marcha (MVODM) mínima e sem condutor. O MVODM é o peso do veículo completo incluindo líquidos, ferramentas e roda de reserva, se montada, mas excluindo o condutor e passageiros. Todos os valores indicados de MVODM e, por consequência, todas as cargas úteis estão sujeitas às tolerâncias no fabrico e são baseadas na versão base do modelo. Todo o equipamento adicional (de série, opções ou acessórios) ou a seleção de um nível de equipamento superior, poderá resultar num maior valor do MVODM e uma redução da carga útil.

DIMENSÕES INTERIORES (mm)

	L3H2 RS	L3H2 RD	L3H3 RS	L3H3 RD	L4H2 RS	L4H2 RD	L4H3 RS	L4H3 RD
Zona de carga								
Comprimento útil	3 733				4 383			
Comprimento útil a 1,1 m	3 680				4 330			
Largura útil	1 765							
Largura entre cavas das rodas	1 380	1 080	1 380	1 080	1 380	1 080	1 380	1 080
Altura útil	1 798		2 048		1 798		2 048	
Portas laterais deslizantes								
Largura da(s) porta(s) lateral(ais) deslizante(s)	1 270							
Altura da(s) porta(s) lateral(ais) deslizante(s)	1 684							
Porta traseira								
Largura (a 169 mm do piso)	1 580							
Altura de entrada	1 724							
Altura de acesso do piso de carga ao solo (mín/máx)	674/696	706/724	672/694	704/723	682/704	701/717	680/702	700/715
Altura ao solo mínima	197	181	197	181	167			

RS: rodado simples, RD: rodado duplo.

Dimensões

Cabina prolongada

TRAÇÃO

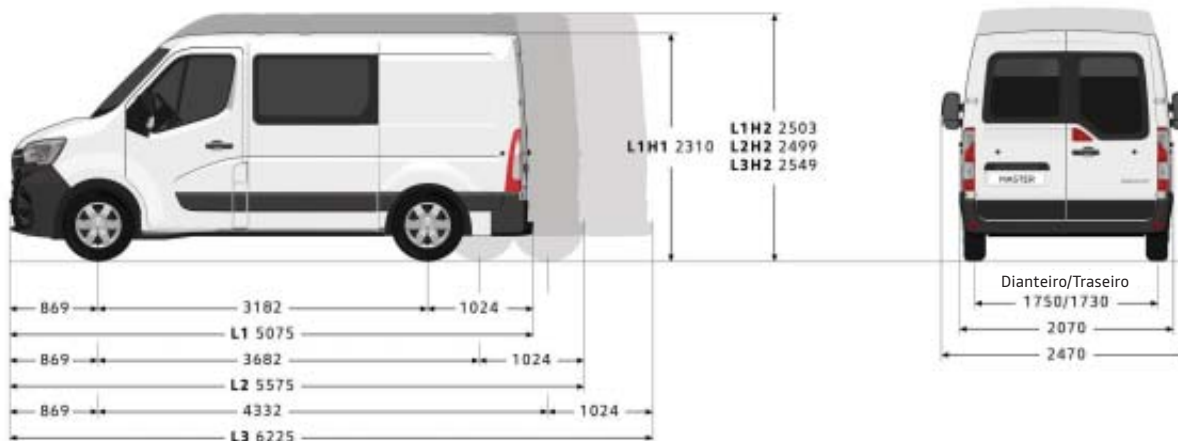

PROPULSÃO



*Rodado duplo

PESOS E CAPACIDADE DE CARGA (kg)

	Carga útil máxima		Volume útil m ³
	3,5 t	4,5 t	
MMAC			
L2H2 Tração ⁽¹⁾	1 324	-	6,9
L3H2 Tração ⁽¹⁾	1 230	-	9
L3H2 Propulsão RS	1 107	-	8,3
L3H2 Propulsão RD	947	1 947	8,3

RS : Rodado Simples. RD : Rodado Duplo.

⁽¹⁾ Segundo motorização e número de lugares. A carga útil máxima é a diferença entre o Peso Bruto, ou seja, a Massa Máxima Admissível de Matrícula em Circulação (MMAC) e a Massa em Vazio em Ordem de Marcha (MVODM) mínima e sem condutor. O MVODM é o peso do veículo completo incluindo líquidos, ferramentas e roda de reserva, se montada, mas excluindo o condutor e passageiros. Todos os valores indicados de MVODM e, por consequência, todas as cargas úteis estão sujeitas às tolerâncias no fabrico e são baseadas na versão base do modelo. Todo o equipamento adicional (de série, opções ou acessórios) ou a seleção de um nível de equipamento superior, poderá resultar num maior valor do MVODM e uma redução da carga útil.

DIMENSÕES INTERIORES (mm)

Zona de carga	Tração		Propulsão	
	L2H2	L3H2	L3H2 RS	L3H2 RD
Comprimento útil a 0,4 m	2175		2825	
Comprimento útil a 1 m	1990		2640	
Largura útil	1765			
Largura entre as cavas de rodas	1380		1080	
Altura útil	1894		1798	
Porta(s) lateral(ais) deslizante(s)				
Largura da(s) porta(s) lateral(ais) deslizante(s)	1270			

DIMENSÕES INTERIORES (mm) (continuação)

	Tração		Propulsão	
	L2H2	L3H2	L3H2 RS	L3H2 RD
Altura da(s) porta(s) lateral(ais) deslizante(s)	1780		1684	
Porta traseira				
Largura (a 169 mm do piso)	1580			
Altura	1820		1724	
Altura de acesso do piso de carga ao solo (mín/máx)	545/562	543/557	674/696	706/724
Distância mínima ao solo	174	172	197	181

RS : Rodado Simples. RD : Rodado Duplo.

Grande volume

TRAÇÃO

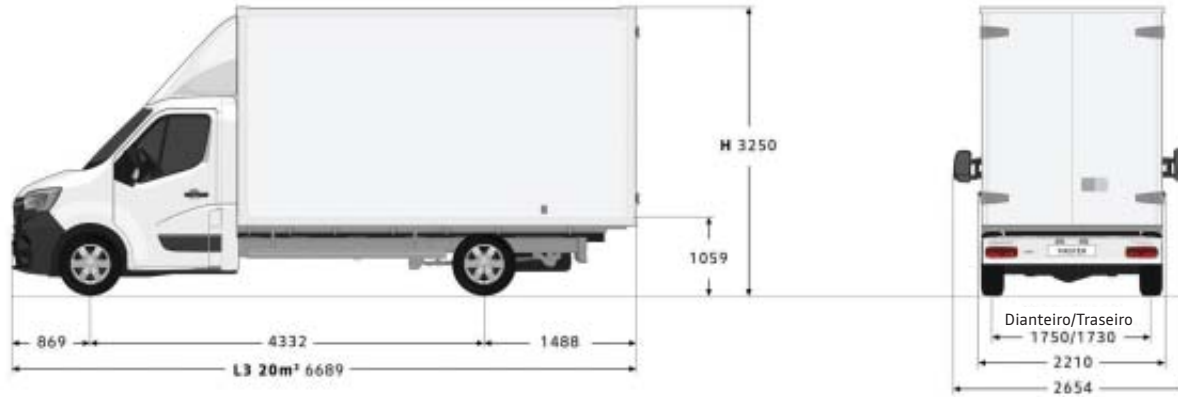

PROPULSÃO

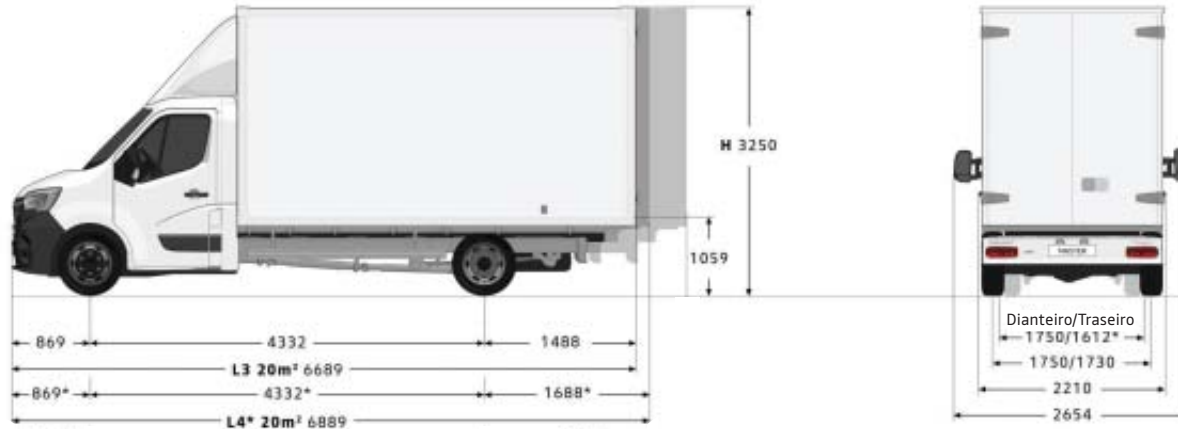

*Rodado duplo

PESOS E CAPACIDADE DE CARGA (kg)

	Carga útil máxima (kg)		Volume útil m³
	3,5t	4,5t	
MMAC			
L3 Tração 20 m3 ⁽¹⁾	1162	-	19,3
L3 Propulsão RS 20 m3 ⁽¹⁾	1012	-	19,3
L4 Propulsão RD 20 m3 ⁽¹⁾	834	1834	20,3

RS: Rodado Simples. RD: Rodado Duplo.

(1) Segundo motorização e número de lugares. A carga útil máxima é a diferença entre o Peso Bruto, ou seja, a Massa Máxima Admissível de Matrícula em Circulação (MMAC) e a Massa em Vazio em Ordem de Marcha (MVODM) mínima e sem condutor. O MVODM é o peso do veículo completo incluindo líquidos, ferramentas e roda de reserva, se montada, mas excluindo o condutor e passageiros. Todos os valores indicados de MVODM e, por consequência, todas as cargas úteis estão sujeitas às tolerâncias no fabrico e são baseadas na versão base do modelo. Todo o equipamento adicional (de série, opções ou acessórios) ou a seleção de um nível de equipamento superior, poderá resultar num maior valor do MVODM e uma redução da carga útil.

DIMENSÕES INTERIORES (continuação)

	Tração / Propulsão	
	20 m² no L3 (19,6 m³)	20 m² no L4 (20,3 m³)
Caixa fechada		
Comprimento útil (mm)	4100	4300
Largura útil (mm)		2150
Altura útil (mm)		2200

DIMENSÕES INTERIORES (mm)

	Tração / Propulsão	
	20 m² no L3 (19,6 m³)	20 m² no L4 (20,3 m³)
Porta traseira		
Largura		2105
Altura		2165

Dimensões

Chassis cabina simples

TRAÇÃO

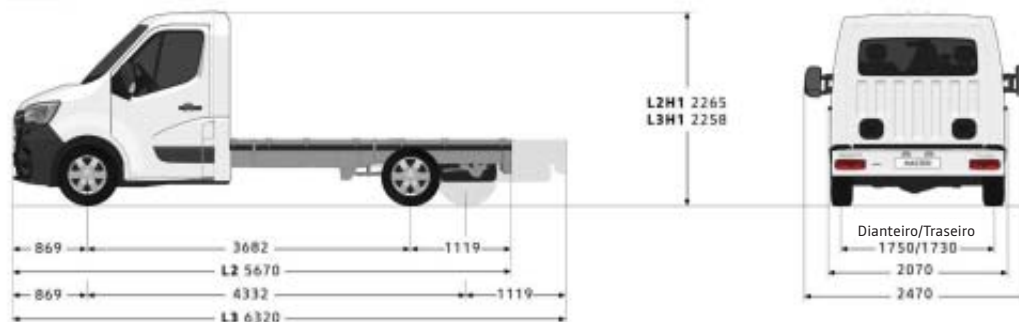

PROPULSÃO

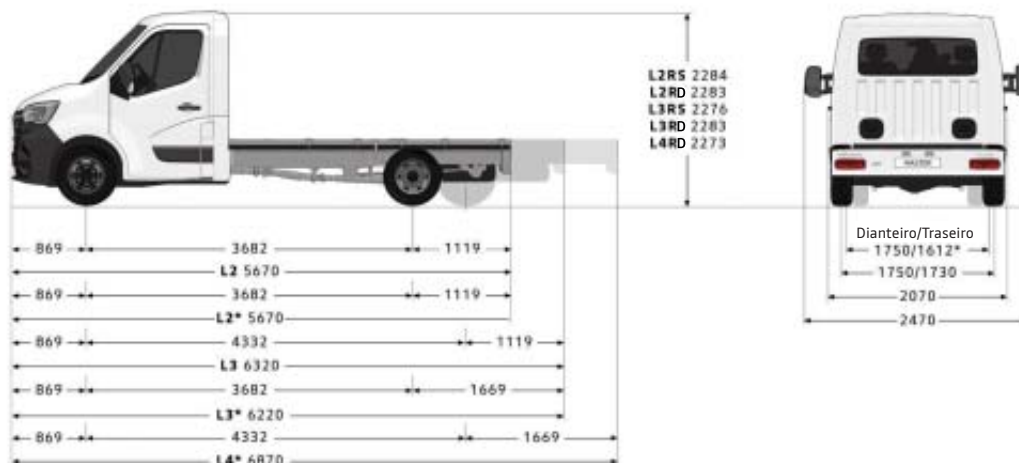

*Rodado duplo

PESOS E CAPACIDADE DE CARGA (kg)

	Tração		Propulsão						
	L2	L3	L2 RS	L2 RD	L3 RS	L3 RD	L3 RD	L4 RD	L4 RD
Massa (Peso) Máxima Admissível em Circulação (MMAC) ⁽¹⁾	3,5t	3,5t	3,5t	3,5t	3,5t	3,5t	4,5t	3,5t	4,5t
Massa (Peso) em vazio em ordem de marcha mínima ⁽¹⁾	1761	1782	1874	2055	1925	2065	2065	2070	2070
Carga útil máxima ⁽¹⁾	1739	1718	1626	1445	1575	1435	2435	1430	2430
Massa (Peso) máxima admissível no eixo da frente	1850								
Massa (Peso) máxima admissível no eixo traseiro	2100		2300	2620	2300	2620	3200	2620	3200
Massa (Peso) máxima rebocável (com travão/sem travão)	2500/750		3000/750		2500/750		3000/750		
Distância de viragem entre passeios	13,6m	15,7m	13,6m				15,7m		
Distância de viragem entre muros	14,1m	16,2m	14,1m				16,2m		

(1) Segundo motorização e número de lugares. A carga útil máxima é a diferença entre o Peso Bruto, ou seja, a Massa Máxima Admissível de Matrícula em Circulação (MMAC) e a Massa em Vazio em Ordem de Marcha (MVODM) mínima e sem condutor. O MVODM é o peso do veículo completo incluindo líquidos, ferramentas e roda de reserva, se montada, mas excluindo o condutor e passageiros. Todos os valores indicados de MVODM e, por consequência, todas as cargas úteis estão sujeitas às tolerâncias no fabrico e são baseadas na versão base do modelo. Todo o equipamento adicional (de série, opções ou acessórios) ou a seleção de um nível de equipamento superior, poderá resultar num maior valor do MVODM e uma redução da carga útil.

DIMENSÕES (mm)

	Tração		Propulsão					
	L2	L3	L2 RS	L2 RD	L3 RS	L3 RD	L4 RD	
Comprimento máximo carroçável	5924	7298	6754	6734	7384	7928	6843	
Comprimento útil carroçável (mín/máx)	3184/ 3466	3834/ 4840	3184/ 4295	3184/ 4276	3834/ 4926	3734/ 4275	4384/ 5470	
Altura do solo à longerina (mín/máx)	735/ 740	736/ 741	771/ 774	784/ 787	771/ 775	784/ 787	786/ 789	
Largura total com retrovisor grande braço	2654							
Largura útil máxima carroçável (retrovisor normal / retrovisor grande braço)	2170/2350							
Distância mínima ao solo	166							

RS: Rodado Simples; RD: Rodado Duplo

Chassis cabina dupla

TRAÇÃO

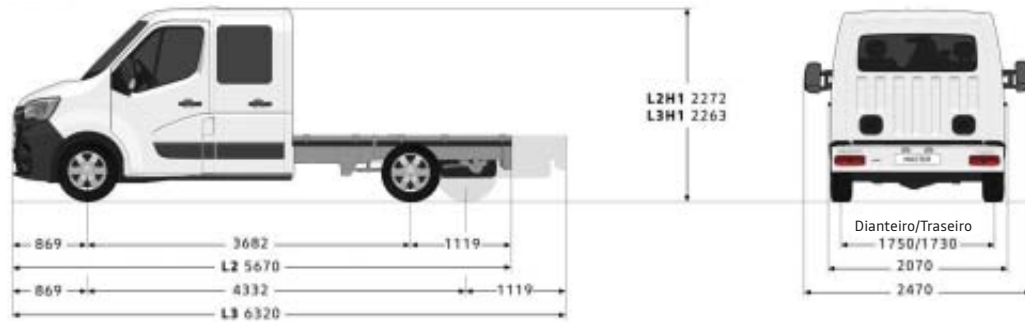

PROPULSÃO

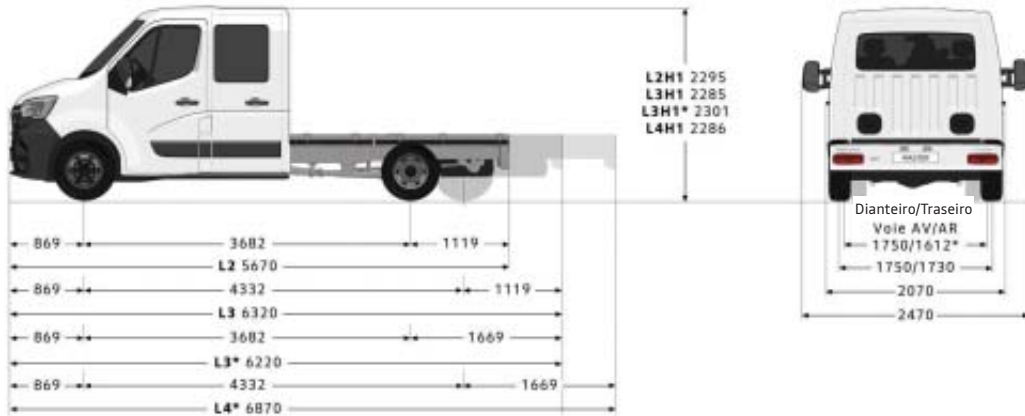

*Rodado duplo

PESOS E CAPACIDADE DE CARGA (kg)

	Tração		Propulsão					
	L2	L3	L2	L3		L4		
	3,5t	3,5t	3,5t RS	3,5t RS	3,5t RD	4,5t RD	3,5t RD	4,5t RD
Massa (Peso) Máxima Admissível em Circulação (MMAC) ⁽¹⁾								
Massa (Peso) em vazio em ordem de marcha mínima ⁽¹⁾	1946	1954	2083	2095	2220	2220	2269	2269
Carga útil máxima ⁽¹⁾	1554	1546	1417	1405	1280	2280	1231	2231
Massa máxima admissível no eixo da frente	1850							
Massa máxima admissível no eixo traseiro	2100		2300		2620	3200	2620	3200
Massa (Peso) máxima rebocável (com travão/sem travão)	2500/750		2500/750		3500/750			
Distância de viragem entre passeios	13,6 m	15,7 m	13,6 m	15,7 m	13,6 m		15,7 m	
Distância de viragem entre muros	14,1 m	16,2 m	14,1 m	16,2 m	14,1 m		16,2 m	

(1) Segundo motorização e número de lugares. A carga útil máxima é a diferença entre o Peso Bruto, ou seja, a Massa Máxima Admissível de Matrícula em Circulação (MMAC) e a Massa em Vazio em Ordem de Marcha (MVODM) mínima e sem condutor. O MVODM é o peso do veículo completo incluindo líquidos, ferramentas e roda de reserva, se montada, mas excluindo o condutor e passageiros. Todos os valores indicados de MVODM e, por consequência, úteis estão sujeitos às tolerâncias no fabrico e são baseadas na versão base do modelo. Todo o equipamento adicional (de série, opções ou acessórios) ou a seleção de um nível de equipamento superior, poderá resultar num maior valor do MVODM e uma redução da carga útil.

DIMENSÕES (mm)

	Tração		Propulsão			
	L2	L3	L2 RS	L3 RS	L3 RD	L4 RD
Comprimento máximo carroçável	5724	7252	6441	8134	6624	7645
Comprimento útil carroçável (mín./máx.)	2434/ 2516	3084/ 4044	2434/ 3232	3084/ 4926	2985/ 3416	3635/ 4436
Altura do solo a longerina (mín./máx.)	727/ 732	731/ 736	760/ 764	765/ 768	775/ 780	778/ 781
Largura total máxima com retrovisor grande braço	2654					
Largura útil máxima carroçável (retrovisor normal / retrovisor grande braço)	2170/2350					
Distância mínima ao solo	169		197		167	

RS: Rodado Simples; RD: Rodado Duplo

Dimensões

Plancher cabina

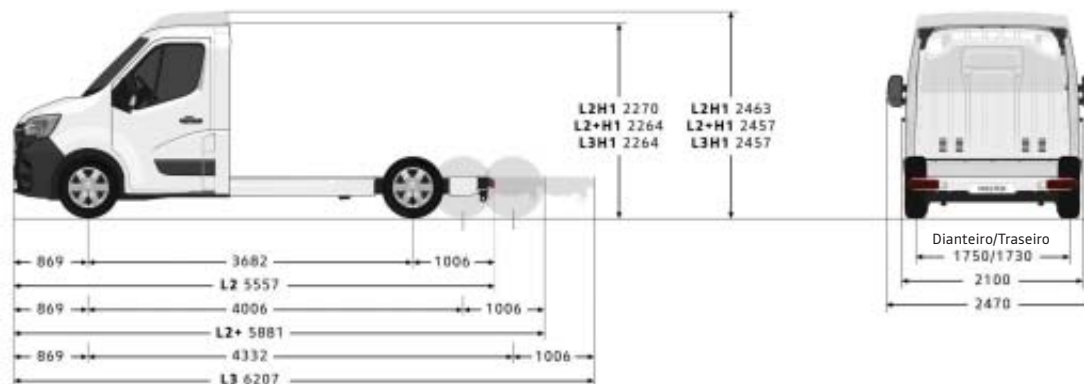

PESOS E CAPACIDADE DE CARGA (kg)

	L2H1 Tração	L3H1 Tração	L3H2 Tração
Massa (Peso) Máxima Admissível em Circulação (MMAC) ⁽¹⁾	3,5 t	3,5 t	3,5 t
Massa (Peso) em vazio em ordem de marcha mínima ⁽¹⁾	1 654	1 675	1 694
Carga útil máxima ⁽¹⁾	1 846	1 825	1 806
Massa (Peso) máxima admissível no eixo da frente	1 850		
Massa (Peso) máxima admissível no eixo traseiro	2 100		
Massa (Peso) máxima rebocável (com travão/sem travão)	2 500/750		
Distância de viragem entre passeios	13,6 m	15,7 m	
Distância de viragem entre muros	14,1 m	16,2 m	

(1) Segundo motorização e número de lugares. A carga útil máxima é a diferença entre o Peso Bruto, ou seja, a Massa Máxima Admissível de Matrícula em Circulação (MMAC) e a Massa em Vazio em Ordem de Marcha (MVODM) mínima e sem condutor. O MVODM é o peso do veículo completo incluindo líquidos, ferramentas e roda de reserva, se montada, mas excluindo o condutor e passageiros. Todos os valores indicados de MVODM e, por consequência, todas as cargas úteis estão sujeitas às tolerâncias no fabrico e são baseadas na versão base do modelo. Todo o equipamento adicional (de série, opções ou acessórios) ou a seleção de um nível de equipamento superior, poderá resultar num maior valor do MVODM e uma redução da carga útil.

DIMENSÕES (mm)

	L2H1	L3H1	L3H2
Comprimento máximo carroçável	5 751	7 021	7 071
Comprimento útil carroçável (min./máx.)	3 091/3 313	3 741/4 583	3 741/4 632
Largura útil máxima carroçável (retrovisor normal/ retrovisor grande braço)	2 170/2 350		
Largura total com retrovisor grande braço	2 654		
Altura ao chão (mín./máx.)	581/585	579/583	
Distância mínima ao solo	166		

Combi

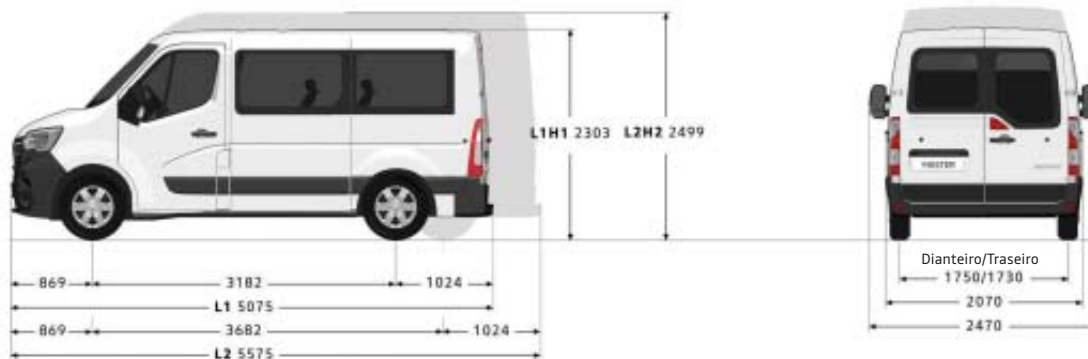

PESOS, CAPACIDADE DE CARGA E DIMENSÕES Combi 9 lugares

	L1H1	L1H1	L2H2	L2H2
	3,0t	3,3t	3,3t	3,5t
Carga útil máxima (kg)	855	1150	1062	1262
Volume de carga (m ³)	2,8		4,7	
Largura entrada da porta lateral (mm)	1581		1780	
Altura entrada da porta lateral (mm)	1050		1270	
Altura entrada da porta traseira (mm)	1627		1820	

Bus

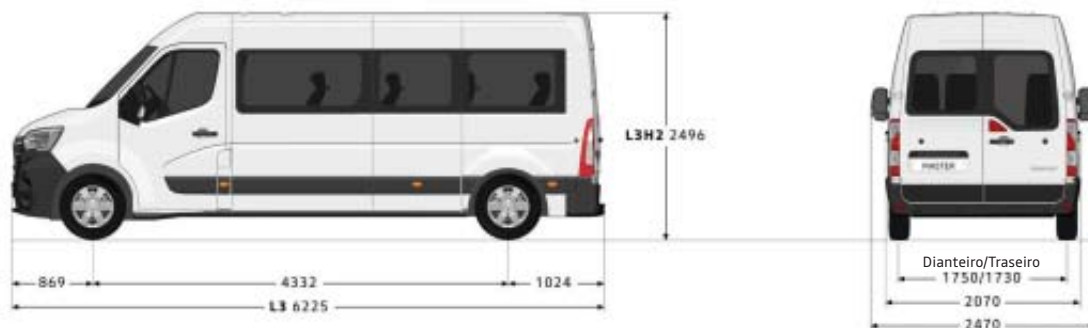

PESO E CARGAS BUS 17 LUGARES

	L3H2
	3,9t (3,87t)
Carga útil máxima (kg)	(1)
Largura entrada da porta lateral (mm)	1780
Altura entrada da porta lateral (mm)	1270
Altura entrada da porta traseira (mm)	1820
Altura da soleira da porta lateral com degrau elétrico automático (mm)	220/260

(1) A comunicar posteriormente

Opções



1. LED - Os 2 pontos de iluminação LED na zona de carga (atrás e perto da porta lateral deslizante) proporcionam uma luz mais branca e intensa para otimizar as suas condições de trabalho.

2. Câmara de marcha-atrás. Com feedback integrado no sistema multimédia ou no retrovisor interior. Ideal para as manobras em marcha-atrás num ambiente denso (cidade, armazéns).

3. Tablet Station (suporte de tablet a bordo). O suporte de tablet situa-se idealmente por cima do rádio, no painel de bordo. Este sistema é compatível com uma vasta gama de tablets de vários tamanhos. O suporte pode ser orientado na vertical ou na horizontal.

4. Carregador de smartphone por indução. Permite carregar facilmente o seu smartphone, por simples contacto com a base de carga situada no porta-objetos central. Já não é necessário recorrer a cabos, nunca foi tão fácil carregar o seu smartphone!

5. Modernizar o seu habitáculo Disponíveis em opção, os arejadores e o punho da alavanca de velocidades cromados dão uma imagem de acabamento técnico. O ar condicionado automático com indicação eletrónica permite regular a temperatura com a máxima precisão. E, para ter tudo à mão, o espaço de arrumação central fechado, integrado na parte superior do painel de bordo, encontra-se exatamente onde precisa. Por último, os estofos Kompo mais qualitativos saberão corresponder às expectativas dos clientes mais exigentes.



Acessórios



1. Barras de tejadilho. Fáceis e rápidas de montar, as barras de tejadilho são ideais para transportar todo o seu material profissional. Respondem aos mais rigorosos requisitos de segurança e de resistência da Renault.

2. Porta-escada rotativo. O porta-escada rotativo permite transportar e manobrar todos os tipos de escadas sem esforço. Fácil de instalar graças à sua compatibilidade com as barras de tejadilho Renault, este sistema em alumínio leve foi especialmente concebido para poupar as suas costas nas cargas ou descargas graças a um sistema assistido que reduz o esforço em 50%.

3. Tapetes de habitáculo em borracha. Impermeáveis e fáceis de limpar, estes tapetes conservam o interior do seu automóvel, aumentando a sua durabilidade.

4. Revestimentos de interior. Assegure a proteção da zona de carga do seu veículo através da colocação de revestimentos concebidos à medida. Disponível em diversos tipos de materiais, garantem a máxima proteção para o piso, painéis laterais e cavas das rodas.

5. Gancho de reboque standard - Com gancho misto. Indispensável para puxar ou transportar com toda a segurança todo o seu equipamento, quer seja um reboque, barco, atrelado ou material profissional... Diversos tipos de gancho consoante o uso necessário.

6. Kit completo Multilock. Fechaduras reforçadas multiponto – 3 pontos de bloqueio atrás – equipadas com cilindros de alta segurança para resistir ao arrombamento e à perfuração. Leves (menos de 5 kg), são discretas e protegem a sua carga contra as tentativas de arrombamento.



Motorizações



Motores eficientes e com excelente desempenho

Por ocasião da implementação da norma Euro 6d-Temp, o Novo Master moderniza a sua gama de motores. Benefícios: uma gama 100% TWIN TURBO, com mais potência (até +10 CV), mais binário (até +40 Nm) para um novo conforto de condução e melhores acelerações. Tudo isto reduzindo significativamente o consumo de combustível e as emissões CO₂. Exemplo: o dCi 135 cv Twin Turbo ganha 5 cv, +40 Nm, reduzindo simultaneamente o seu consumo em 1 l/100 km em ciclo misto (NEDC), o que permite uma melhoria nítida do custo de utilização.

Como escolher?

- Nos modelos «pesados», volumosos ou que requerem uma melhor motricidade (propulsão), a gama de motores EUROVIId cumpre as suas expectativas com os dCi 130, ENERGY dCi 145 e ENERGY dCi 165.
- Nos modelos standard (ex.: furgão tração sem transformação), os motores dCi 135, ENERGY dCi 150 e ENERGY dCi 180, conformes às normas Euro 6d-Temp, adaptam-se perfeitamente às suas necessidades. Os 2 últimos níveis podem ser conjugados com uma caixa robotizada de 6 relações (ENERGY dCi 150 e 180)
- E não nos podemos esquecer do motor elétrico do Novo Master Z.E., ideal para os serviços de distribuição de «último quilómetro» nos centros urbanos.

A tecnologia «Twin Turbo»

Permite conciliar binário a baixo regime com potência elevada, com benefício imediato em matéria de prazer de condução. O sistema é composto por dois turbocompressores montados em série:

- o primeiro turbo produz um binário importante a partir dos regimes mais baixos para uma grande reatividade nas fases de arranque e de retoma da marcha;
- o segundo turbo assegura a continuidade nos regimes mais altos; permite obter uma elevada potência, sem transição, com uma aceleração constante, regular e linear.

EURO 6/VI e AdBlue®

A nova gama inclui o SCR (sistema de redução catalítica) que permite a todos os nossos motores reduzirem consideravelmente as emissões de NOx graças à injeção de um líquido denominado AdBlue®. O AdBlue® é uma solução líquida, não tóxica, não inflamável e à base de água que é injetada no início da linha de escape. Permite reduzir consideravelmente as emissões de poluentes, preservando o desempenho dos nossos motores. O reservatório de AdBlue® está situado sob a carroçaria, à frente, e é abastecido através de uma tampa que se encontra do lado direito do veículo (pode encher-se com frasco ou numa bomba AdBlue® para veículos pesados, disponível em algumas estações de serviço).

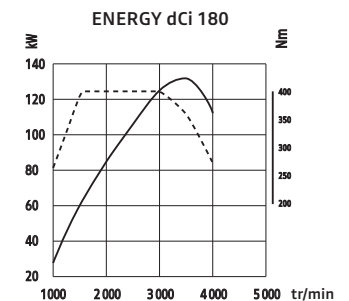
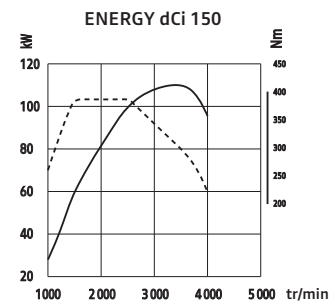
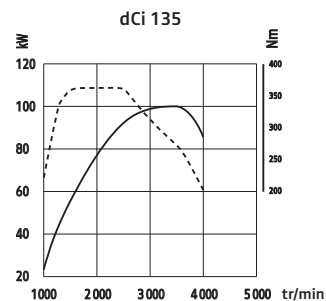

— Binário (Nm) — Potência (ch)

Motorizações

	Euro 6d-Temp														
	dCi 135 BVM6 N1		ENERGY dCi 150 BVM6/BVR6* N1		ENERGY dCi 180 BVM6/BVR6* N1		dCi 135 BVM6 M1		ENERGY dCi 150 BVM6/BVR6* M1		ENERGY dCi 180 BVR6 M1				
Potência (cv/kW)	135/100		150/110		180/132		135/100		150/110		180/132				
Stop & Start	Não		Sim		Sim		Sim		Sim		Sim				
Regime do motor à potência máxima (rpm)	3500		3500		3500		3500		3500		3500				
Binário máximo (N.m)	360		385		400		360		385		400				
Regime do motor ao binário máximo (rpm)	1500		1500		1500		1500		1500		1500				
Velocidade máxima (km/h)	148		152		163		n/a		n/a		n/a				
0 - 100 km/h (s)	13,5		12,1		11,3		n/a		n/a		n/a				
Tipo de carroçaria	Furgões e cabinas prolongadas tração sem transformação		Chassis cabina, planchers cabina e furgões tração com transformação		Furgões e cabina prolongadas tração sem transformação		Chassis cabina, planchers cabina e furgões tração com transformação		Furgões e cabina prolongadas tração sem transformação		Chassis cabina, planchers cabina e furgões tração com transformação		Combi (Dados provisórios dependendo da homologação em curso)		
	WLTP ⁽¹⁾														
Consumo em ciclo misto (l/100 km)	9,0	10,5	12,4	9,0	10,5	12,4	9,3	10,5	12,6	9,1	10,1	9,1/9,0*	10,1/10,0*	9,1	10,0
Emissões CO ₂ (g/km) (ciclo misto)	238	276	327	230/233*	270/275*	323/326*	235/233*	277/275*	330/326*	238	263	238/237*	263/261*	237	261

(1) De acordo com o protocolo WLTP (Worldwide Harmonized Light Vehicles new Test Procedure), o cálculo das emissões de CO₂ é efectuado para cada veículo de acordo com a sua própria resistência ao rolamento, sendo que estes valores podem diferir dos valores V-Low e V-High * Dados referentes à caixa automática BVR6.

	Euro VI d						Euro VI d								
	ENERGY dCi 145	ENERGY dCi 165	dCi 130	ENERGY dCi 145	ENERGY dCi 165	dCi 130	ENERGY dCi 145	ENERGY dCi 165	dCi 130	ENERGY dCi 145	ENERGY dCi 165	ENERGY dCi 145	ENERGY dCi 165		
Tipo de veículo	Furgões, Chassis cabinas duplas e Grandes Volumes Tração						Propulsão							Bus Tração	
Categoria de homologação	N1	N1	N1	N1	N1	N1	N1	N1	N2	N2	N2	M2	M2		
Tipo de Rodado ⁽²⁾	RS	RS	RS	RS	RS	RD	RD	RD	RD	RD	RD	RS	RS		
Potência (cv/kW)	145/107	165/120	130/96	145/107	165/120	130/96	145/107	165/120	130/96	145/107	165/120	145/107	165/120		
Stop & Start	Sim	Sim	Não	Sim	Sim	Não	Sim	Sim	Não	Sim	Sim	Sim	Sim		
Regime do motor à potência máxima (rpm)	3500	3500	3500	3500	3500	3500	3500	3500	3500	3500	3500	3500	3500		
Binário (Nm)	360	380	330	360	380	330	360	380	330	360	380	360	380		
Regime do motor ao binário máximo (rpm)	1500	1500	1500	1500	1500	1500	1500	1500	1500	1500	1500	1500	1500		
Velocidade máxima (km/h)	154	160	144	149	155	143	148	154	90	90	90	100	100		
0 - 100 km/h (s)	12	11,4	17,1	16,4	14,7	17,6	16,8	14,8	17,6	16,8	14,8	16,1	15,2		
	NEDC														
Consumo em ciclo misto (l/100 km)	7,3	7,3	8,6	8,1	8,1	9,0	8,6	8,6	(3)	(3)	(3)	(3)	(3)		
Emissões CO ₂ (g/km) (ciclo misto)	191	191	224	211	211	233	225	225	(3)	(3)	(3)	(3)	(3)		

(2) RS: Rodado Simples; RD: Rodado Duplo (3) Dados a comunicar posteriormente.

	Furgão Tração	Furgão Propulsão	Cabina Prolongada Tração	Cabina Prolongada Propulsão	Grande Volume Tração	Grande Volume Propulsão	Chassis Cabine Simples Tração	Chassis Cabine Simples Propulsão	Chassis Cabine Dupla Tração	Chassis Cabine Dupla 6L Propulsão	Plancher Cabine	Combi	Bus	Trabus	Furgão Z.E.	Plancher Cabina Z.E.
--	---------------	------------------	--------------------------	-----------------------------	----------------------	-------------------------	-------------------------------	----------------------------------	-----------------------------	-----------------------------------	-----------------	-------	-----	--------	-------------	----------------------

CONDUÇÃO

Bloqueio do diferencial / Regulador de velocidade	-/P	o/P	-/P	o/P	-/P	o/P	-/P	o/P	-/P	o/P	-/P	-/P	-/P	-/P	-/P	-/P
Sistema de travagem de emergência ativa (AEBS) (de série nas versões 4,5T Rodado Duplo)	o	o	o	o	o	o	o	o	o	o	o	o	o	o	o	o
Sistema de assistência em caso de vento lateral	●	●	●	●	●	●	●	●	●	●	●	●	●	●	-	-
Sistema de assistência à visão traseira	o	o	o	o	-	-	-	-	-	-	-	-	-	-	-	-
Sistema de ajuda ao estacionamento traseiro (incompatível com Gancho de reboque)	P	P	P	P	-	-	-	-	-	-	-	P	P	P	P	-
Sistema de ajuda ao estacionamento traseiro e dianteiro ⁽¹⁾	P	P	P	P	-	-	-	-	-	-	-	P	-	-	P	-
Câmara + Sistema de ajuda ao estacionamento traseiro (incompatível com Gancho de reboque)	o	o	o	o	-	-	-	-	-	-	-	o	o	o	P	-
Sistema de alerta de transposição de via (série nas versões 4,5T Rodado Duplo e não disponível nas versões Cx. Automática)	o	o	o	o	o	o	o	o	o	o	o	o	●	●	-	-
Limitador de velocidade 90/100/110/130 km/h (não disponível nas versões 4,5T Rodado Duplo)	o	o	o	o	o	o	o	o	o	o	o	o	-	-	o/o/o	o/o/o
Limitador de velocidade regulamentar 90 ou 100km/h, nas versões superiores a 3,5T (consoante as versões ⁽¹⁾)	-	●	-	●	-	●	-	●	-	●	-	-	-	-	-	-
Reservatório de combustível 100 litros ⁽¹⁾ / Depósito de combustível 80 litros	o/●	o/●	o/●	o/●	o/●	o/●	o/●	o/●	o/●	o/●	o/●	o/●	o/●	-/●	o/●	-/-
Tacógrafo digital (de série na versão 4,5T)	o	o	o	o	o	o	o	o	o	o	o	o	o	●	●	-
Pack Drive 1 (Regulador de velocidade + Retrovisor interior "Wide View")	o	o	o	o	-	-	o	o	o	o	o	o	o	o	-	-
Pack Drive 2 (Sist. ajuda ao estacionamento traseiro + Regul. Velocidade + Retrovisor interior "Wide View")	o	o	o	o	-	-	-	-	-	-	-	o	o	o	-	-
Pack Drive 3 (Sist. ajuda ao estacionamento traseiro e dianteiro + Regul. Velocidade + Retrovisor interior "Wide View") (não disponível nas versões 4,5T Rodado Duplo)	o	o	o	o	-	-	-	-	-	-	-	o	-	-	o	-
Pack Drive 3 Plus (Sist. ajuda ao estacionamento traseiro e dianteiro + Regul. Velocidade + Retrovisor interior "Wide View" + Alerta de ângulo morto) (não disponível nas versões 4,5T Rodado Duplo)	o	o	o	o	-	-	-	-	-	-	-	o	-	-	-	-
Pack Drive 4 (Sist. ajuda ao estacionamento traseiro e dianteiro + Câmara de marcha-atrás + Regul. Veloc. + Retrovisor int. "Wide View") (não disponível nas versões 4,5T Rodado Duplo)	o	o	o	o	-	-	-	-	-	-	-	o	-	-	o	-
Pack Drive 4 Plus (Sist. ajuda ao estacionamento traseiro e dianteiro + Câmara de marcha-atrás + Regul. Velocidade + Retrovisor interior "Wide View" + Alerta de ângulo morto) (não disponível nas versões 4,5T Rodado Duplo)	o	o	o	o	-	-	-	-	-	-	-	o	-	-	-	-

CONFORTO / CLIMATIZAÇÃO

Ar condicionado manual dianteiro / Ar condicionado dianteiro e traseiro (só frio) - Implica filtro de pólen	P/-	P/-	P/-	P/-	P/-	P/-	P/-	P/-	P/-	P/-	P/-	P/-	P/-	-/P	P/-	P/-	P/-
Ar Condicionado dianteiro + Aquecimento adicional (à frente)	-	-	-	-	-	-	-	-	-	-	-	-	-	-	o	-	
Ar condicionado dianteiro e traseiro (só frio) + Sistema de aquecimento adicional traseiro (só quente)	-	-	-	-	-	-	-	-	-	-	-	-	-	-	o	-	
Ar condicionado Automático / Sistema de aquecimento adicional traseiro (só quente)	P/-	P/-	P/-	P/-	P/-	P/-	P/-	P/-	P/-	P/-	P/-	P/-	-/o	-/o	-/o	-/o	
Pack Clim (Ar Condicionado + Rádio Connect R&Go, Bluetooth®, USB e Jack, comandos no volante e visor integrado)	o	o	o	o	o	o	o	o	o	o	o	o	-	-	-	-	
Pack Clim com Regulador de velocidade (AC + Rádio Connect R&Go DAB, Bluetooth®, USB e Jack, comandos no volante e visor integrado + RV)	o	o	o	o	o	o	o	o	o	o	o	o	-	o	-	-	
Pack Clim com Sistema de Navegação R-LINK (inclui Cartografia Europa) / Pack Clim c/ Sistema de navegação Media Nav (inclui Cartografia País) ⁽¹⁾	o/o	o/o	o/o	o/o	o/o	o/o	o/o	o/o	o/o	o/o	o/o	o/o	-/o	-/o	-/o	-/o	-/o
Kit Fumador	o	o	o	o	o	o	o	o	o	o	o	o	o	o	o	o	

AUDIO / NAVEGAÇÃO / TELEMÓVEL

Carregador do telemóvel por indução	o	o	o	o	o	o	o	o	o	o	o	o	o	o	o	o	
Rádio Connect R&Go DAB, Bluetooth®, entradas USB e Jack na frente, comandos no volante e visor integrado	P	P	P	P	P	P	P	P	P	P	P	●	●	o	-	-	
Cartografia Europa para R-LINK / Cartografia Europa Ocidental para Media Nav	P/o	P/o	P/o	P/o	P/o	P/o	P/o	P/o	P/o	P/o	P/o	P/o	-/o	-/o	P/-	P/-	P/-
Sistema de navegação Media Nav (inclui Cartografia País) ⁽¹⁾ / Sistema de Navegação R-LINK (inclui Cartografia Europa)	P/o	P/o	P/o	P/o	P/o	P/o	P/P	P/P	P/P	P/P	P/P	P/P	o	-	o	-	
Tablet Station (Suporte Tablet a bordo - incompatível c/Sist. Navegação)	o	o	o	o	o	o	o	o	o	o	o	o	-	o	o	-	

COMPARTIMENTOS

Tabuleiro "Easy Life" e suporte de copo / Gaveta "Easy Life" deslizante	P/P	P/P	P/P	P/P	P/P	P/P	P/P	P/P	P/P	P/P	P/P	P/P	-/P	o/o	o/o	P/P	P/P
Revestimento do teto / Espaço de arrumação no painel de bordo	-/P	-/P	o/P	o/P	-/P	-/P	-/P	-/P	-/P	-/P	-/P	-/P	-/P	-/o	-/o	-/o	-/o
Banco de 2 passageiros frontal com o encosto esquerdo rebatível (função mesa) (Não disponível nas versões 3,5T Rodado Duplo, Furg. Cab. Prolongada Propulsão)	●	●	●	●	●	●	●	●	●	●	●	●	●	-	●	●	●
Banco de 2 passageiros frontal com o encosto esquerdo rebatível (função mesa) com arrumação inferior (Não disponível nas versões 3,5T Rodado Duplo, Furg. Cab. Prolongada Propulsão)	P	P	P	P	P	P	P	P	P	P	P	P	P	-	-	P	P
Pack Office Plus (Banco passageiro dianteiro 2 lug. c/encosto esquerdo rebatível com arrumação inferior + Gaveta Easy Life + Tabuleiro Easy Life + Espaço de arrumação no painel bordo + Pack Cromado interior)	o	o	o	o	o	o	o	o	o	o	o	o	o	-	-	-	-
Pack Office (Banco passageiro dianteiro 2 lug. c/encosto esquerdo rebatível com arrumação inferior + Espaço de arrumação no painel bordo + Pack Cromado interior)	o	o	o	o	o	o	o	o	o	o	o	o	o	-	-	-	-

Equipamentos e opções

	Furgão Tração	Furgão Propulsão	Cabina Prolongada Tração	Cabina Prolongada Propulsão	Grande Volume Tração	Grande Volume Propulsão	Chassis Cabine Simples Tração	Chassis Cabine Simples Propulsão	Chassis Cabine Dupla Tração	Chassis Cabine Dupla 6L Propulsão	Plancher Cabine	Combi	Bus	Trabus	Furgão Z.E.	Plancher Cabina Z.E.
ESPAÇO DE CARGA																
Revestimento lateral	o	o	o	o	-	-	-	-	-	-	-	-	-	o	o	-
Pack Revestimentos 1 (Estrado em madeira no piso + Pontos de fixação às laterais e ao piso na zona de carga) ⁽¹⁾	o	o	o	o	-	-	-	-	-	-	-	-	-	-	o	-
Pack Revestimentos 2 (Estrado em madeira no piso + Revestimento em madeira dos painéis laterais a meia-altura) ⁽¹⁾	o	o	o	o	-	-	-	-	-	-	-	-	-	-	o	-
Pack Revestimentos 3 (Estrado em madeira no piso + Revestimento em madeira dos painéis laterais completos) ⁽¹⁾	o	o	o	o	-	-	-	-	-	-	-	-	-	-	-	-
Pack Revestimentos 4 (Estrado em madeira no piso + Revestimento em madeira dos painéis laterais completos + Pontos de fixação às laterais e ao piso na zona de carga) ⁽¹⁾	o	o	o	o	-	-	-	-	-	-	-	-	-	-	-	-
Pack Revestimentos 5 (Estrado em madeira no piso + Revestimento em madeira dos painéis laterais completos + Pontos de fixação às laterais e ao piso na zona de carga + Iluminação LED da zona carga) ⁽¹⁾	o	o	o	o	-	-	-	-	-	-	-	-	-	-	o	-
Últimos painéis laterais em chapa / Últimos painéis laterais vidrados - Implica Painel lateral esquerdo c/ vidro, Porta lateral direita c/ vidro e Portas traseiras vidradas (Não disponível nas versões 4,5T Rodado Duplo)	●/o	●/o	●/-	●/-	-/-	-/-	-/-	-/-	-/-	-/-	-/-	-/●	-/●	-/●	●	-
Painéis laterais traseiros com vidros de abrir (não disponível em versões L2)	-	-	-	-	-	-	-	-	-	-	-	-	o	o	-	-
Gancho de reboque (Obrigatório Tacógrafo digital quando peso bruto do conjunto "veículo+reboque" exceder 3,5 Ton)	o	o	o	o	-	-	o	o	o	o	o	o	o	-	-	-
Gancho de reboque para chassis cabina (Obrigatório Tacógrafo digital quando peso bruto do conjunto "veículo+reboque" exceder 3,5 T) ⁽¹⁾ / Gancho de reboque para veículo 4X4 (Obrigatório Tacógrafo digital qd peso bruto do conj.veículo+reboque exceder 3,5T)	-/-	-/o	-/-	-/-	-/-	-/-	-/-	o	-/-	-/o	-/-	-/-	-/-	-/-	-/-	-/-
Galeria em alumínio (montagem "Renault Tech Accessories" ⁽¹⁾) / Galeria em alumínio com passadiço (montagem "Renault Tech Accessories" ⁽¹⁾)	o/o	o/o	-/-	-/-	-/-	-/-	-/-	-/-	-/-	-/-	-/-	-	-	o	-	-
Fechaduras de segurança adicionais p/compartimento de carga c/montagem "Renault Tech Accessory" (Portas Traseiras)	o	o	-	-	-	-	-	-	-	-	-	-	-	-	-	-
Barras de tejadilho ⁽¹⁾ / Escada de acesso ao tejadilho (Não disponível em versões H3)	o	o	-/-	-/-	-/-	-/-	-/-	-/-	-/-	-/-	-/-	-/-	-/-	-/o	-/-	-/-
Pontos de fixação ao piso na zona de carga / Pontos de fixação às laterais na zona de carga	P/●	P/●	P/●	P/●	-/-	-/-	-/-	-/-	-/-	-/-	-/-	●	-/-	-/-	●/P	-/-
Tomada para acessórios na zona de carga / Proteção de carter ⁽¹⁾	o/-	o/o	o/-	o/-	-/-	-/-	-/-	-/-	-/-	-/o	-/-	o/-	●/-	o/-	o/-	-/-
ASSENTOS																
Banco do condutor regulável manualmente / Banco do condutor com regulação lombar / Banco do condutor com suspensão	●/P/o	●/P/o	●/P/o	●/P/o	●/P/-	●/P/o	●/P/o	●/P/o	●/P/o	●/P/o	●/P/o	●/o/-	●/o/-	●/o/o	●/P/-	●/P/-
Banco do passageiro individual com regulação lombar / Banco passageiro individual inclinável (Implica lotação reduzida em 1 passageiro)	o/o	o/o	o/o	o/o	o/o	o/o	o/o	o/o	o/o	o/o	o/o	o/o	-/-	o/o	o/o	o/o
Sistema de aquecimento dos bancos dianteiros / Sistema de aquecimento do banco do condutor	o/-	o/-	o/-	-/-	o/-	o/-	o/-	o/-	o/-	o/-	o/-	o/o	o/o	-/-	o/-	-/o
Pack Banco Condutor Conforto (Banco Condutor com regulador lombar + Vidros dianteiros eléctricos com impulso lado condutor + Faróis neveoieros)	o	o	o	o	o	o	o	o	o	o	o	-	-	-	o	o
ADAPTAÇÕES COMPLEMENTARES																
Cablagem para adaptações complementares (equipamento obrigatório c/ a opção Tomada de força) / Cablagem longa para adaptações complementares	o/-	o/-	o/-	o/-	o/●	o/●	P/P	P/P	P/P	P/P	P/P	o/-	-/-	-/-	o	o
Caixa para adaptações complementares (equipamento obrigatório c/ a opção Tomada de força) / Tomada de força no motor (Disponível nas versões Propulsão)	o/-	o/o	o/-	o/o	o/-	o/o	P/-	P/o	P/-	P/o	P/-	o/-	o/-	o/-	o/-	o/-
Deflector 3D de tecto / Defletor de teto	-/-	-/-	-/-	-/-	o/-	o/-	-/-	-/-	-/-	-/-	-/-	-/-	-/-	-/-	-/-	-/-
Alternador reforçado 70A / Ralenti acelerado	●/o	●/o	●/o	●/o	●/o	●/o	●/o	●/o	●/o	●/o	●/o	●/o	●/o	●/o	●/o	●/o
Tomada de força - Implica Cablagem (Incompatível c/Pack Clim ou AC para versões Tração) (Não disponível em versões automáticas)	o	o	o	o	o	o	o	o	o	o	o	o	o	o	o	o
Preparação transformação ⁽¹⁾	o	-	o	-	-	-	●	-	●	-	●	-	-	-	-	-
Pack Transformador 1 (Cablagem para adaptações complementares + Prolongamento cablagem traseira + Adaptador conexão) ⁽¹⁾	-	-	-	-	-	-	o	o	-	-	o	-	-	-	-	-
Pack Transformador 2 (Caixa (CAN Multiplex) e Cablagem para adaptações complementares + Prolongamento cablagem traseira) ⁽¹⁾	-	-	-	-	-	-	o	o	o	o	o	-	-	-	-	-
Pack Transformador 3 (Caixa (CAN Multiplex) e Cablagem para adaptações complementares + Prolongamento cablagem traseira + Adaptador conexão) ⁽¹⁾	-	-	-	-	-	-	o	o	-	-	o	-	-	-	-	-
Suspensão Pneumática - Implica cablagem para adaptações complementares e Caixa (CAN Multiplex) para adaptações complementares / Adaptação 4x4	o/-	-/o	-/-	-/-	-/-	-/-	o/-	-/-	o/-	-/-	o/-	-/-	-/-	-/-	-/-	-/-
EQUIPAMENTOS ESPECÍFICOS Z.E.																
Alerta sonoro para peões	-	-	-	-	-	-	-	-	-	-	-	-	-	-	●	●
Cabo de carga doméstico 10A	-	-	-	-	-	-	-	-	-	-	-	-	-	-	o	o
Badge Z.E.	-	-	-	-	-	-	-	-	-	-	-	-	-	-	o	o

● = Série; o = Opção; - = Não disponível; P = Integra um Pack; (1) = Disponível consoante versão



Qualidade

«Desde a criação nos nossos estúdios de design até à distribuição através da nossa rede, passando pelo fabrico, é a procura da qualidade que nos guia.»

Laurens van den Acker - Diretor de Design Industrial - Grupo Renault

Um comercial que faz jus ao seu nome

Aprovado pela maioria dos profissionais que, cada vez em maior número, revalida a sua confiança nele, e reconhecido pela sua qualidade e fiabilidade pelos seus pares, o Novo MASTER continua a ser o líder incontestado no segmento dos furgões pesados com vendas recorde em 2018 (recorde batido pelo quarto ano consecutivo) e cerca de 120 000 unidades vendidas. Um êxito que deve aos 2 800 homens e mulheres envolvidos e comprometidos ao longo de todo o processo industrial para lhe oferecer o veículo com melhor desempenho e mais adaptado de todos os comerciais.



Desempenho e robustez: um grau de exigência máximo

Não é por acaso que o Novo Euro 6d-Temp é comercializado com êxito em mais de 50 países. Em primeiro lugar, o seu novo motor M9T Diesel – produzido em França na fábrica de Cléon – é fornecido com a tecnologia Twin Turbo que aumenta o desempenho (capacidade de aceleração nos baixos e altos regimes) e a eficiência (redução do consumo de combustível até menos um litro). Os testes mais rigorosos de resistência, robustez e longevidade foram realizados em bancos de ensaio, com carga útil e velocidade máximas em mais de 400 000 km, geralmente sob as condições mais extremas durante 160 000 km e cerca de 6 meses. A sua compatibilidade com altitudes elevadas, por vezes superiores a 2 500 m (Chile), e temperaturas extremas inferiores a -30 °C (Suécia) ou superiores a 35 °C (Espanha) foi testada. Beneficia do melhor da tecnologia e dos sistemas de ajuda à condução para facilitar e tornar os seus trajetos profissionais seguros. O sistema de assistência à visão traseira é uma dessas grandes inovações que equipa o Novo MASTER e constitui uma oferta única na categoria.

Mais de 300 000 motores M9T são produzidos anualmente. Normas de qualidade superiores com certificação ISO 9001 / 14001 / Label SMR & RHP.



Bem mais do que uma simples evolução

A Renault sempre se aplicou na conceção e no fabrico de veículos eficientes, robustos, fáceis de utilizar e pioneiros em termos de design e de tecnologia. O Novo MASTER é a ilustração perfeita. A Renault empenhou-se em fazê-lo evoluir significativamente para transformar a sua atividade profissional diária. Foi dada a mesma prioridade à qualidade percebida e ao reforço das funcionalidades: um novo design exterior, inspirado na gama de veículos passageiros Renault, confirma a sua personalidade e robustez; no interior, a estética e o espírito prático conjugam-se: novos materiais e revestimentos realçados com cromado, espaços de arrumação engenhosos... e um quadro de instrumentos completamente redesenhado e repensado em termos de ergonomia e de utilização permite-lhe navegar, graças ao ecrã TFT, com destino a um maior prazer e eficácia. A zona de carga, já muito apreciada, também foi otimizada com a adição de puxadores para subir e/ou descer, bem como de uma iluminação LED (5 vezes mais potente do que a iluminação convencional).



Peça-chave do seu sucesso

Bombeiros, profissionais de saúde, empresas de logística, de construção ou de transporte de passageiros... Todas estas atividades, cujo ambiente é dos mais exigentes, encontraram no MASTER «a» solução à medida das suas expectativas. Mais de 50% dos veículos Master em circulação são veículos transformados especificamente para as suas necessidades. Para lhes garantir a máxima fiabilidade, a Renault é o único construtor capaz de propor transformações de grande qualidade através da RENAULT TECH (transformador e filial 100% Renault com prazos otimizados) ou da sua rede de transformadores certificados Renault.

A combinação vencedora: possibilidade de configurar mais de 150 versões

- 4 comprimentos · 3 alturas · térmica ou elétrica
- Duas versões de tração e de propulsão

2018: o MASTER Z.E. conquista o prémio de furgão do ano (Reino Unido)
2017 & 2016: o MASTER vence o 1.º prémio «TOP FIABILITY», atribuído pela DEKRA, especialista alemã de renome mundial

Serviços

Contratos de manutenção Renault

Quer ganhar tempo e ficar mais descansado? Opte pelos contratos de manutenção – My Revision ou Conforto.

Há datas e alturas em que o seu Renault precisa de uma atenção especial: a revisão periódica, a verificação das peças de desgaste e a respetiva substituição se necessário, em conformidade com as recomendações do construtor.

100% tranquilo:

- A competência da rede Renault e a qualidade das peças de origem Renault.
- Uma melhor valorização do seu veículo na revenda.
- A manutenção do seu veículo com um custo controlado.

Contratos de Extensão de Garantia

Na Renault, no período a seguir à compra do seu veículo novo ou usado, tratamos de todas as reparações e substituição das peças mecânicas, elétricas e eletrónicas que se revelem defeituosas. A extensão de garantia prolonga as vantagens da garantia dada pelo construtor. Aumente a sua tranquilidade.

Circule sem contar dias ou quilómetros

Circule com a máxima confiança. Beneficie de uma Garantia Construtor durante 2 anos ou quilometragem ilimitada: reparação gratuita incluindo peças e mão de obra, assistência 24/24h em caso de avaria imobilizante com reparação no local ou reboque.

- O que primeiro ocorrer, sendo ilimitada a quilometragem nos dois primeiros anos.
- O seu automóvel estará sempre nas mãos da melhor rede de especialistas.
- Peças de origem em qualquer intervenção.
- Possibilidade de alargar a sua garantia até 5 anos e/ou 200 000km.

Usufua também:

- Garantia Pintura durante 3 anos e quilometragem ilimitada.
- Garantia Anticorrosão durante 12 anos e quilometragem ilimitada.

Serviços conectados

Com o Renault R-LINK Evolution, os serviços também estão integrados no seu automóvel. Inovadores e intuitivos, oferecem funções atualmente essenciais: mantenha-se conectado ao mundo exterior, tire partido dos sistemas de ajuda à condução para otimizar o seu percurso e dos alertas de segurança mais eficientes da categoria.

Facilite a sua vida:

- Navegação: mapas pré-instalados no seu veículo com atualizações gratuitas durante o primeiro ano. Não há nada mais simples se quiser prolongar a sua assinatura nos meses seguintes através de uma transferência online a partir da R-LINK Store.
- Info trafic: visualize o trânsito no seu percurso em tempo real.
- Catálogo de aplicações: invente a cada instante a vida a bordo, transferindo a partir da R-LINK Store novas aplicações, R-Sound Effect, gestão do tempo de pausa, fluxo RSS...







Prolongue a experiência Renault **Master**
em www.renault.pt



Tudo fizemos para que o conteúdo da presente publicação fosse exato à data da sua impressão. Este documento foi realizado a partir de veículos de pré-série ou de protótipos. No âmbito da estratégia de melhoria contínua dos produtos, a Renault reserva-se o direito de, a qualquer momento, introduzir modificações nas especificações, nos veículos e nos acessórios descritos e representados. Estas modificações serão transmitidas à nossa rede de concessionários, nos prazos mais curtos possíveis. Consoante o país de comercialização, as versões podem diferir e alguns equipamentos podem não estar disponíveis (de série, em opção ou em acessórios). Para conhecer as últimas evoluções, por favor, dirija-se a um concessionário da Marca. Devido a limitações técnicas na impressão, as cores reproduzidas neste documento poderão ser ligeiramente diferentes das cores reais da pintura das viaturas ou dos materiais dos revestimentos interiores. Todos os direitos reservados. A reprodução sob qualquer forma ou por qualquer meio, seja a globalidade ou de um extrato da presente publicação, está interdita sem autorização prévia por escrito da Renault.

Prodigios Crédito fotos: J.B. Lemal, P. Curtet, T. Motta, W. Crozes, O. Martin-Gambier - Mathématic - © Renault Marketing 3D-Commerce - Impresso na UE - Janeiro 2020.
Renault S.A.S. Sociedade por ações simplificada com o capital de 533 941 113€ / 13-15 quai Le Gallo - 92100 Boulogne-Billancourt Cedex - R.C.S. Nanterre B 790 129 987 / tel. : 0806 00 20 20.